



**Citroën Berlingo M**

**Peugeot Rifter**

**Opel Combo Life**

**Instructie boekje**

# Inhoudsopgave

## Algemeen

- Introductie 3
- Veilig gebruik 4

## Veiligheidssystemen

- Rolstoel bevestiging 5
- Veiligheidsgordel rolstoel inzittende 6

## Werking

- Oprijplaat 7

## Elektra

- Zekeringen 9

## Opties

- Noodontgrendeling achteruitgang 10
- Achterbank 11
- Separate stoelen 13
- Tripod stoelen 14
- TriflexAir stoelen 15
- Bodyguard 16

## Technisch

- Identificatie sticker 17
- Achter bumper
- Uitlaatsysteem
- Achterdeuropening
- Brandstoftank
- Technische data pomp niveau systeem (optioneel)
- Onderhoud WAV ombouw 18
- Onderhoud checklist WAV ombouw 19

## Garantie

- Garantiedisclaimer 20

## Introductie

Uw voertuig is aangepast voor het vervoeren van personen in een rolstoel. Hiermee behoort uw voertuig tot de "Wheelchair Accessible Vehicle" (WAV) categorie. Alle aanpassingen zijn gelijkwaardig aan de kwaliteit gehanteerd door de fabrikant waardoor de levensduur en veiligheid onaangetast zijn.

Deze handleiding legt de werking van alle nieuwe en gemodificeerde onderdelen geplaatst in uw voertuig uit. Voor veilig gebruik en correct onderhoud van uw voertuig bent u verplicht de handleiding te lezen.

Tripod Mobility wenst u veel plezier met uw aangepaste voertuig!

## Veilig gebruik

Let op bij gebruik van bewegende onderdelen. Ernstig letsel kan opgelopen worden bij verkeerd gebruik. Ter illustratie enkele voorbeelden waar oplettendheid vereist is. Extra oplettendheid is vereist bij eventueel optioneel gemotoriseerde onderdelen zoals automatische deur openers en een lier.

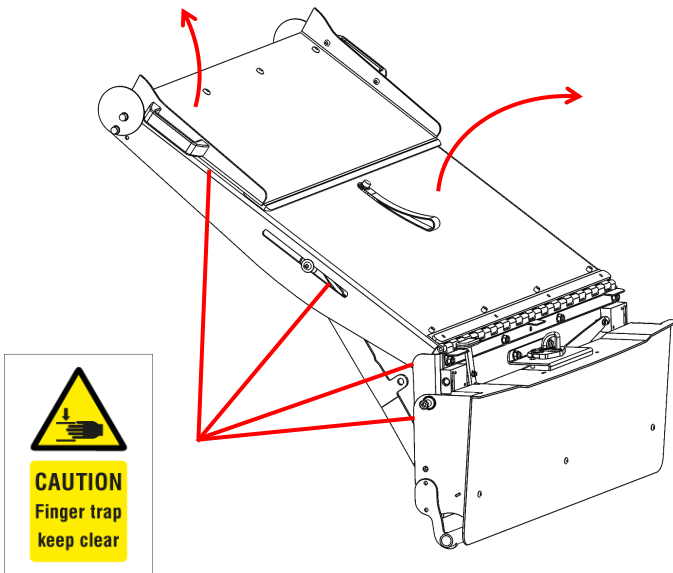

## Rolstoelbevestiging

Het bevestigingssysteem bestaat uit 2 elektrisch vergrendelende retractoren aan de voorzijde en 2 handmatig bediende retractoren aan de achterzijde. Gedetailleerde uitleg hoe deze te bedienen kan gevonden worden in de handleiding van de fabrikant van het veiligheidssysteem .

Om de weg vrij te maken moeten de achterste retractoren mogelijk van de vloerbevestigingen afgehaald worden door deze naar achter te trekken.

\*Vraag na bij de rolstoelfabrikant of dienst handleiding welke punten op de rolstoel geschikt zijn voor voertuig bevestigingssystemen.

Op het rechter zijpaneel is een schakelaar te vinden welke de voorste retractoren ontgrendeld (LED zichtbaar). De gordels kunnen worden uitgetrokken en worden bevestigd aan de rolstoel welke is gepositioneerd onderaan de oprijplaat. Vergrendel de retractoren met de schakelaar op het rechter paneel (LED uit). De gordels rollen nu op en vergrendelen wanneer de rolstoel gepositioneerd wordt.

Plaats de achterste retractoren terug en bevestig de gordels aan de rolstoel. Knoppen op de zijkant van de retractor dienen gebruikt te worden om de gordels aan te spannen.

Retractors aan de achterzijde kunnen ontgrendeld worden met de hendel op de achterkant van de retractor. Voorste retractoren ontgrendelen met de knop op het rechter zijpaneel (LED zichtbaar). Duw de rolstoel lichtelijk naar voren zodat het systeem ontgrendeld en rol de rolstoel voorzichtig naar buiten.

***Monteer de retractoren altijd terug op de vloer wanneer u ze niet gebruikt. Onbeveiligde voorwerpen kunnen tijdens de botsing van het voertuig letsel veroorzaken***

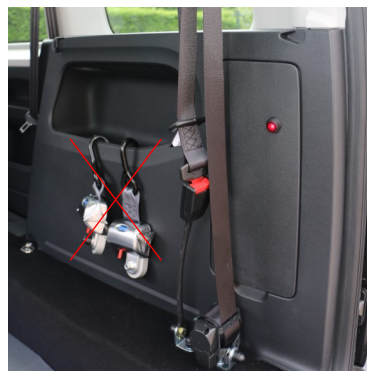
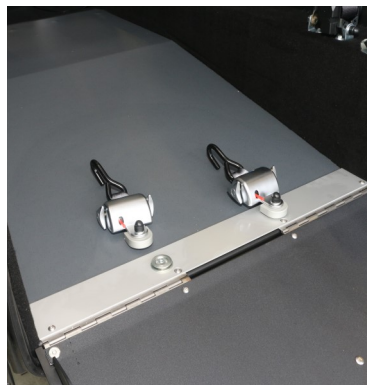

## Veiligheidsgordel rolstoel inzittende

Vastzetten van zowel de rolstoel als het zekeren van de rolstoel inzittende is **verplicht**. Gedetailleerde uitleg hoe deze aan te leggen en te bedienen kan gevonden worden in de handleiding van de fabrikant van het veiligheidssysteem .

Verbeterde beveiliging gedurende een achter en zij aanrijding kan verkregen worden door montage van een bodyguard



## Oprijplaat

Meeste types oprijplaten gaan open door de hendel aan de rechter zijde omhoog te liften of naar achteren te trekken.

Alle Taxi oprijplaten hebben een extra hendel aan de linker zijde om de plaat neer te klappen.

De neerklapbare oprijplaat kan naar binnen klappen. Hiermee wordt nagenoeg een vlakke laadvloer gecreëerd zoals voor de ombouw. Het maximum toelaatbaar laadgewicht op dit deel is 80 kg. Om de oprijplaat opnieuw te gebruiken voor rolstoelgebruik moet de neergeklapte plaat overeind gezet worden en worden vergrendeld door de linker hendel naar beneden te duwen.

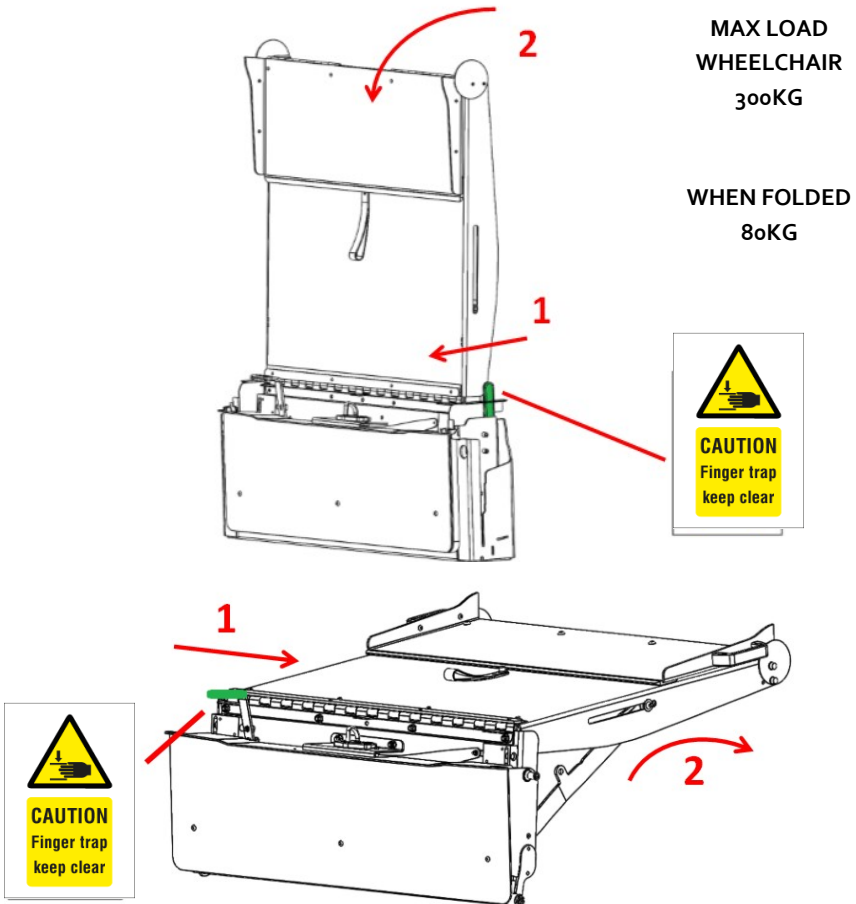

Voordat de oprijplaat gebruikt kan worden door de rolstoelgebruiker moet deze omhoog worden geklapt. Tijdens het omhoog klappen vergrendeld de klep zichzelf in het slot. Het is echter van belang dat de oprijplaat goed vergrendeld is om te voorkomen dat het mechanisme defect raakt. De oprijplaat is succesvol vergrendeld wanneer de hendel van de vergrendeling horizontaal staat en een klik hoorbaar is.

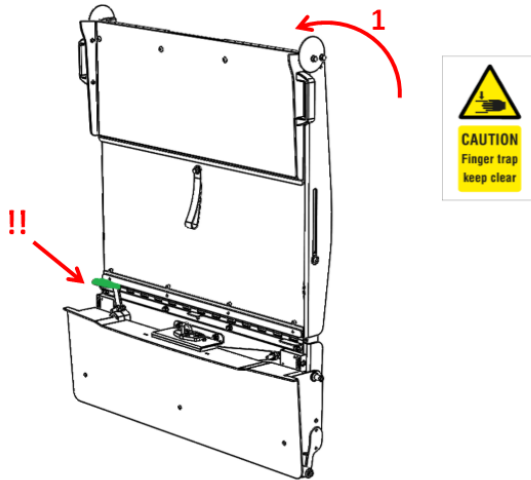

Om schade aan de oprijplaat te voorkomen, is het niet toegestaan om op de randen te staan wanneer de oprijplaat gebruikt wordt.

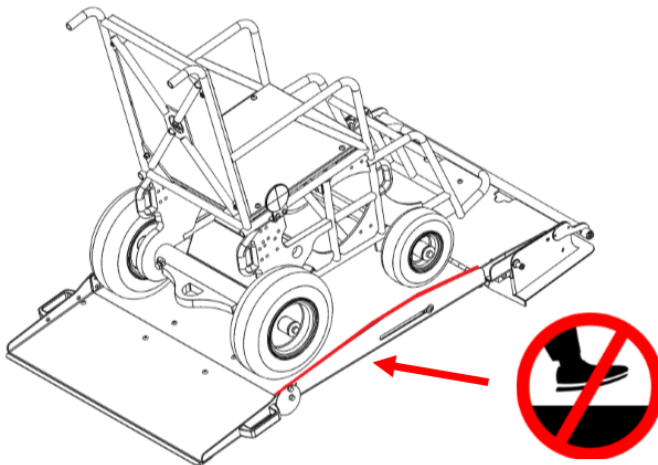



## Zekeringen

Open de motorkap, aan de rechterkant is een zekeringendoos te vinden. Na rolstoelombouw is een rode 10A zekering toegevoegd.



## Noodontgrendeling achteruitgang (optioneel)

Een noodontgrendeling hendel wordt optioneel geplaatst boven op het paneel van de achterdeur. Deze hendel dient uitsluitend gebruikt te worden in nood! Door aan de hendel te trekken wordt het slot van de achterdeur mechanisch ontgrendeld. Na bediening van de rode hendel kan de achterdeur opgeduwd worden

\*Open de witte deksel alvorens aan de rode hendel te trekken.



## Originele Citroen / Peugeot / Opel stoelen

Als een gevolg van de verlaagde rolstoel bodemverlaging is er een nieuwe constructie gemaakt om de stoelen te vergrendelen.

Alle originele vergrendelingen om de stoelen op en naar te klappen behouden hun werking. Raadpleeg de Citroen / Peugeot / Opel documentatie voor verdere instructie.



Plaats maken voor een rolstoel en passagier kan gedaan worden door twee stoelen op te klappen (wanneer gewenst, is het ook mogelijk de derde stoel op te klappen). Volg de stappen in dezelfde volgorde als dit is weergegeven in de afbeelding en controleer vervolgens of de stoelen vergrendeld zijn. Mocht het voertuig zijn uitgevoerd met zitconfiguratie betreffende een 2/3 bank en losse stoel, dan blijven deze stappen hetzelfde

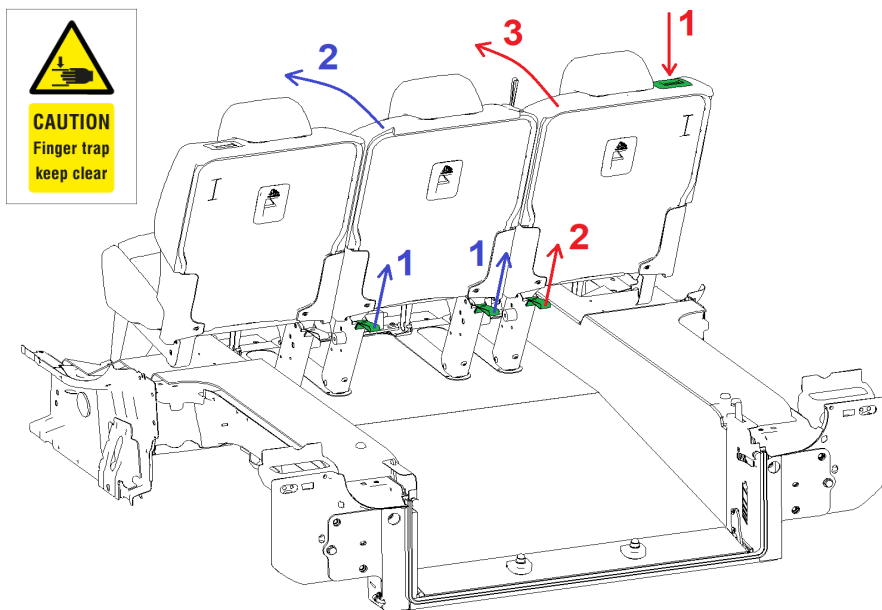

Wanneer de stoelen zijn opgeklapt, moeten deze handmatig worden ontgrendeld voordat deze kunnen worden neergeklapt. Volg de stappen die staan weergegeven in de afbeelding hieronder om dit te realiseren. De eerste stap is het ontgrendelen van de vergrendeling (1). Trek vervolgens de stoel naar achteren (2) tot de stoel zich automatisch vergrendeld (3).

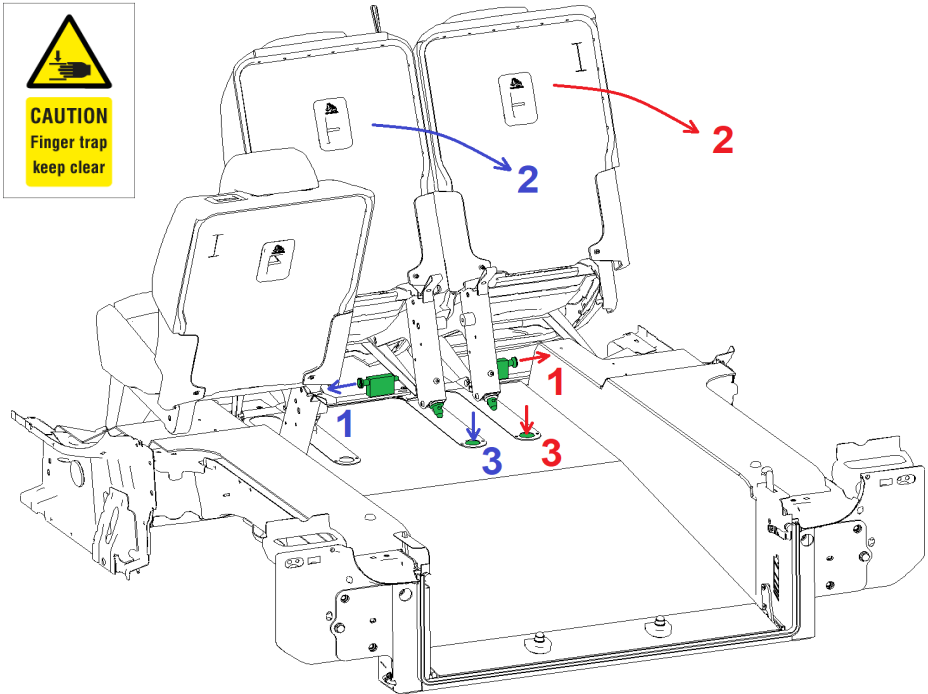

## Separate stoelen (optioneel)

Separate stoelen zijn beschikbaar in een vaste en een uitneembare variant.

De uitneembare stoelen kunnen uitgenomen worden door de knop achter op het stoelframe tegen de klok in te draaien totdat de voorspanning afneemt. Trek de zwarte kunststof knop nu omhoog en draai deze 90° (kwartslag).

De vergrendelpin blijft nu omhoog staan. Trek de stoel naar achter en til deze via de achteruitgang naar buiten om kans op beschadigingen te minimaliseren.

Onder het stoelframe bevinden zich vier schijven welke geplaatst kunnen worden in de gleuven te vinden in het frame welke in het voertuig is gemonteerd. Wanneer de stoel is gepositioneerd, pak deze dan vast zoals op de foto en zorg dat de knop omhoog staat. Trek de stoel naar voren en draai de zwarte knop 90° (kwartslag) zodat deze in de vergrendeling zakt. Draai de knop met de klok mee om het stoelframe weer op voorspanning te zetten. Hiermee wordt ongewenst geluid gereduceerd.



## Tripod stoelen (optioneel)

Tripod stoelen zijn beperkt tot maximaal één linkerstoel en één rechterstoel. Om meer ruimte te creëren voor een rolstoel en de inzittende persoon tussen de stoelen, om zo de zitpositie te verbeteren.

Optionele verwijderbare stoelen kunnen worden verwijderd door aan de greep aan de achterkant van de stoelconsole te trekken. Trek aan de handgreep totdat een rode lijn zichtbaar is, til de achterkant van de stoel op zodat de borgpen volledig uit de console is. De stoel kan nu worden verwijderd. Verwijder de stoel via de achterklep om het risico op schade aan het voertuig tot een minimum te beperken.

Monteer de stoel door de voorste balk in de haak op de stoelconsole te plaatsen. Plaats de borgpen op het gat in de stoelconsole. Druk de stoel omlaag totdat de stoel is vergrendeld.



## TriflexAir stoelen (optioneel)

Triflex-stoelen kunnen opzij worden gedraaid om ruimte te maken voor de rolstoelgebruiker. Duw het zitkussen omhoog. Trek aan de rode hendel als het zitkussen verticaal staat en draai richting het raam. Hierdoor wordt de stoel ontgrendeld. Draai de stoel volledig opzij, eenmaal in de juiste positie vergrendelt de stoel zichzelf automatisch. Duw de hoofdsteun omlaag om het zicht van de passagiers niet te blokkeren.

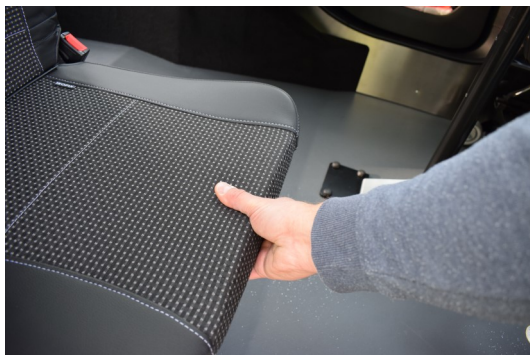

Om de stoelen weer in de zitpositie te zetten, doe u hetzelfde in omgekeerde volgorde. Trek aan de rode hendel en draai richting het gangpad. Zodra de stoel in de juiste positie staat, vergrendelt de stoel zichzelf weer. Duw het zitkussen naar beneden. Trek indien nodig de hoofdsteun in de juiste stand omhoog.



## Bodyguard

### Hoofd en rug bescherming rolstoelpassagier (optioneel)

Tijdens een achter aanrijding kan een optionele bodyguard bescherming bieden. De volledig instelbare rugsteun gemonteerd op een draaipunt biedt bescherming aan rug en nek. Door hendel 1 omhoog te knijpen is de rugsteun naar binnen in buiten te draaien om vrij pad te creëren. Gedetailleerde uitleg hoe deze te positioneren en te bedienen kan gevonden worden in de handleiding van de fabrikant van het veiligheidssysteem .





## Identificatie sticker

De identificatie sticker kan gevonden worden in de deuropening van het rechter voorportier. Data van de ombouw en reserveonderdelen kan bij de dealer verkregen worden met de nummers op deze sticker

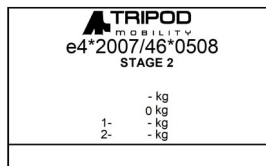

## Achterbumper

Vervangende bumpers kunnen besteld worden bij de dealer. Aanpassingen aan de bumper worden gedaan door de leverancier van de ombouw. Vervangende bumperkapjes kunnen door deze leverancier geleverd en/of geplaatst worden.

## Achterdeuropening

Vervangende onderdelen voor de aangepaste achterdeuropening kunnen worden verkregen en geplaatst door de leverancier van de ombouw. \*let op, in sommige gevallen zijn de originele gasveren vervangen door zwaardere gasveren, deze kunnen verkregen worden bij de leverancier van de ombouw.

## Uitlaatsysteem

Het uitlaatsysteem is gedeeltelijk aangepast. De leverancier van de ombouw heeft kennis van welke onderdelen verkregen kunnen worden bij de leverancier van het betreffende merk voertuig en welke onderdelen aangepast zijn.

## Brandstoftank

Om een ideale zitpositie te verkrijgen voor de rolstoel passagier is een RVS brandstoftank geplaatst. De capaciteit van de nieuwe tank is iets minder dan voor ombouw. Wegens de afwijkende vorm van de tank kan de brandstofmeter tevens afwijken. In het lagere bereik geeft de brandstofmeter de juiste waarde aan.

Voor onderhoud neem altijd contact op met de ombouw leverancier. Zie identificatie sticker voor benodigde nummers.

## Onderhoud WAV ombouw

Al het onderhoud betreffende de ombouw is in aanvulling tot en ondergeschikt aan benodigd onderhoud voorgeschreven door de autofabrikant. Enkel milde schoonmaakmiddelen mogen gebruikt worden voor het schoonmaken van het interieur. Sterk verboden zijn zuurhoudende schoonmaakmiddelen, grote hoeveelheden water (slang), schuursponsen en schuurmiddelen.

Sterk aanbevolen is een onderhoudscheck met een jaarlijkse interval. Deze check dient uitgevoerd te worden door een partij met kennis van de ombouw.

Groen gemarkeerd in de afbeeldingen op deze pagina zijn enkele voorbeelden van onderdelen welke belangrijk zijn om schoon en gesmeerd te houden. Uw leverancier van het voertuig weet welke middelen geschikt zijn te gebruiken.

Stofzuigen van de verlaagde bodem en oprijplaat op regelmatige basis voorkomt dat vuil toetreed tot bewegende delen. Kleven van zand aan smeermiddelen tussen bewegende delen verhoogt slijtage.

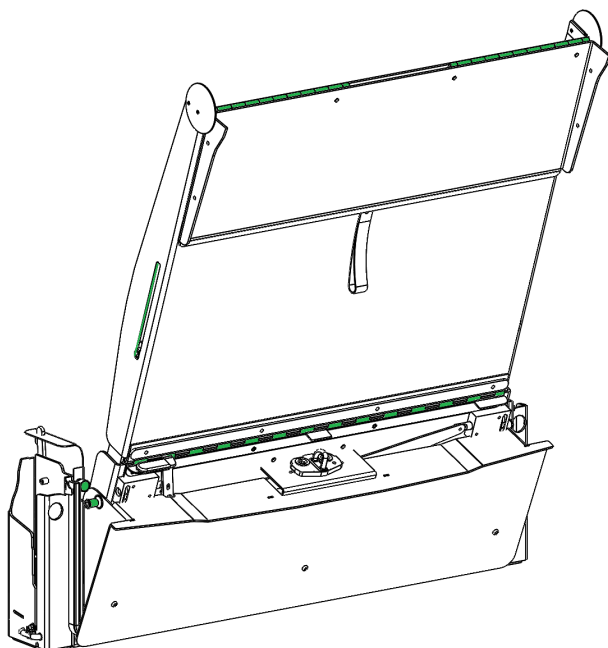

## Onderhoud controlelijst WAV ombouw

- ◇ Reinig en smeer (met een teflon (PTFE) spray) alle bewegende delen
- ◇ Inspecteer achterste retractoren op goede werking en reinig indien nodig
- ◇ Inspecteer voorste retractoren op goede werking en reinig indien nodig. Indien de retractoren verzonken geplaatst zijn, reinig deze ruimte door de afdekplaat te demonteren)
- ◇ Controleer of voorste retractoren automatisch vergrendelen (in onvergrendelde toestand) wanneer de achterdeur gesloten wordt
- ◇ Inspecteer alle gordelbanden op beschadigingen
- ◇ Controleer of alle zittingen (2de en 3de zitrij) goed in de betreffende vergrendelingen vallen.
- ◇ Inspecteer alle rubbers op de oprijplaat op scheuren en openingen
- ◇ Controleer werking van het niveausysteem (optioneel)
- ◇ Controleer uitlaatsysteem op corrosie en schade welke leidt tot lekkage
- ◇ Controleer alle remleidingen op schade en sporen van lekkage en fixatie op de carrosserie
- ◇ Controleer alle brandstofleidingen op schade en sporen van lekkage en fixatie op de carrosserie
- ◇ Controleer de brandstoftank op schade en sporen van lekkage
- ◇ Inspecteer de corrosie werende beschermlaag onder het voertuig
- ◇ Inspecteer alle gecoate oprijplaat, achterdeur verlenging, achterbalk en overige onderdelen op corrosiewering
- ◇ Controleer werking van alle parkeersensoren achter (optioneel)

## **Garantiedisclaimer**

Uw voertuig is grondig gecontroleerd voor oplevering. De garantie dekt normaal gebruik door de rolstoelpassagier en overige inzittende zoals beschreven in deze handleiding. De garantie op het voertuig door de autofabrikant blijft van toepassing (zie garantievoorwaarden van de autofabrikant zelf).

Tripod Mobility verleent een garantieperiode van 24 maanden op defecten in onderdelen en constructiedelen na levering. Onderdelen worden vervangen of gerepareerd door Tripod Mobility of in overeenkomst met Tripod Mobility door de ombouwleverancier. In geval van reparaties uitgevoerd zonder expliciete toestemming van Tripod Mobility vervalt de garantie. In geval van nalatigheid en achterstallig onderhoud aan de ombouw vervalt de garantie.

## Onderhoudshistorie WAV ombouw

| Stamp | Date | Notes |
|-------|------|-------|
|       |      |       |
|       |      |       |
|       |      |       |
|       |      |       |
|       |      |       |
|       |      |       |
|       |      |       |
|       |      |       |
|       |      |       |



Collseweg 10 • 5674 TR Nuenen • **T** 040 283 64 42 • **F** 040 283 62 45  
**E** [info@tripodmobility.com](mailto:info@tripodmobility.com) • [www.tripodmobility.com](http://www.tripodmobility.com)